

TROUSSE DE CONVERSION POUR CHAUFFE-EAU RÉSIDENTIELS AU GAZ À ÉVACUATION FORCÉE (ÉQUIPÉS DE LA TECHNOLOGIE FVIR) MANUEL DE CONVERSION

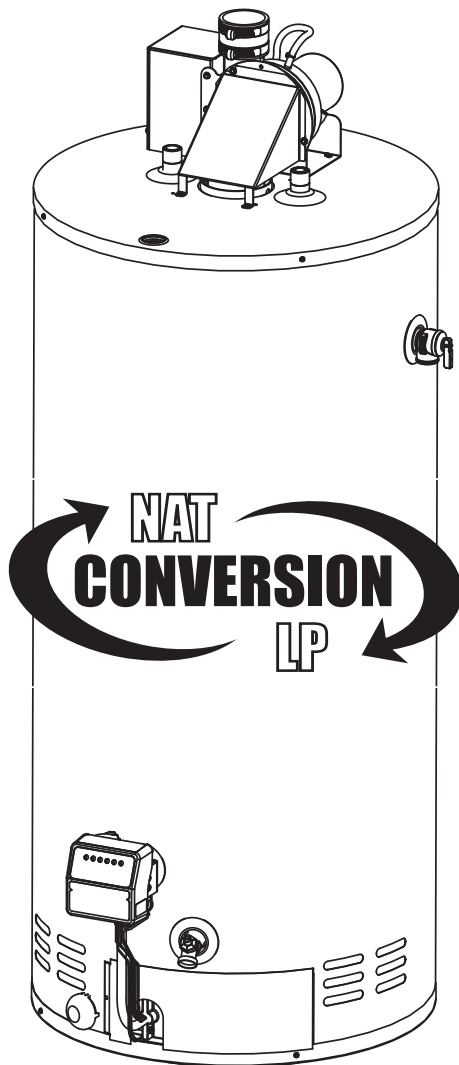

⚠ AVERTISSEMENT

Cette trousse de conversion doit être installée par le représentant d'une **AGENCE DE SERVICE QUALIFIÉE** et conformément aux directives du fabricant et à tous les codes et règlements de l'autorité compétente. Assurez-vous de bien suivre les directives de ce manuel afin de réduire au minimum les risques d'incendie, d'explosion, de dommages à la propriété ou de blessures graves pouvant entraîner la mort. L'agence de service qualifiée est responsable de l'installation adéquate de la trousse de conversion. L'installation est considérée adéquate et complète seulement lorsque l'appareil converti a été vérifié tel que spécifié dans le manuel d'installation fourni avec le chauffe-eau.

ATTENTION

LA CONVERSION DOIT ÊTRE EFFECTUÉE CONFORMÉMENT AUX EXIGENCES DE L'AUTORITÉ COMPÉTENTE ET À LA RÉGLEMENTATION LOCALE OU, EN L'ABSENCE DE TELLES EXIGENCES, SELON LA PLUS RÉCENTE ÉDITION DU CODE D'INSTALLATION DU GAZ NATUREL ET PROPANE CSA B149.1 AU CANADA OU DU NATIONAL FUEL GAS CODE ANSI Z223.1 AUX ÉTATS-UNIS.

IMPORTANT

VEUILLEZ LIRE ATTENTIVEMENT LES DIRECTIVES AVANT DE PROCÉDER À L'INSTALLATION. UNE INSTALLATION ADÉQUATE PERMETTRA UN FONCTIONNEMENT SÉCURITAIRE ET EFFICACE, ÉLIMINANT AINSI DES FRAIS D'ENTRETIEN QUI NE SONT PAS COUVERTS PAR LA GARANTIE. LISEZ ATTENTIVEMENT LA GARANTIE DU PRODUIT CITÉE DANS LE MANUEL DU PROPRIÉTAIRE ET N'OUBLIEZ PAS DE REMPLIR ET RETOURNER LA CARTE ET LE CERTIFICAT DE GARANTIE APPLICABLE, LE CAS ÉCHÉANT. SI VOUS AVEZ DES QUESTIONS, VEUILLEZ CONTACTER VOTRE FOURNISSEUR OU RÉFÉREZ-VOUS À LA SECTION **PROCÉDURE DE SERVICE** DU MANUEL DU PROPRIÉTAIRE.

CONSERVEZ CE MANUEL POUR TOUTES RÉFÉRENCES ULTÉRIEURES.

Table des matières

Contenu de la trousse	2
Spécifications	2
Procédure de conversion du chauffe-eau	2
Test des raccordements de gaz contre les fuites	6
Inscription	6
Liste de vérification pour la conversion	6





AVERTISSEMENT

Avant de faire fonctionner le chauffe-eau, assurez-vous que le type de gaz alimentant votre chauffe-eau et le type de gaz pour lequel le chauffe-eau a été ajusté en usine sont les mêmes. Si ce n'est pas le cas, référez-vous aux présentes directives.

Contenu de la trousse

- Un (1) contrôle au gaz
- Un (1) orifice principal du brûleur au gaz
- Un (1) brûleur
- Un (1) conduit de gaz
- Une (1) chicane de cheminée
- Un (1) manuel de conversion
- Deux (2) étiquettes de conversion (français et anglais)
- Une (1) plaque signalétique de conversion

Spécifications

Numéro de trousse	Type de conversion		Puissance (Btu)	Orifice principal	Pression tubulaire
	De	À			
06999010-A* 	UG50-36LFPV-P1U	UG50-38LFPV-N1U	38 000	2,9 mm	4,0" wc
06999011-A* 	UG50-38LFPV-N1U	UG50-36LFPV-P1U	36 000	#49	10,0" wc
06999012-A* 	UG60-36MFPV-P2U	UG60-38MFPV-N2U	38 000	#32	4,0" wc
06999013-A* 	UG60-38MFPV-N2U	UG60-36MFPV-P2U	36 000	#49	10,0" wc

* Pour des altitudes de 0 à 2 000 pieds (0 à 610 mètres) seulement.

Procédure de conversion du chauffe-eau



**Suivre les directives ci-dessous
pour une conversion du gaz naturel au gaz propane
ET pour une conversion du gaz propane au gaz naturel**

1. Débranchez le cordon d'alimentation électrique de l'unité de ventilation de la prise murale.
2. Coupez l'alimentation de gaz.
3. Vidangez complètement le chauffe-eau. Référez-vous à la section « Vidange du chauffe-eau » du manuel du propriétaire.
4. Enlevez la porte d'accès externe à la chambre de combustion (**voir Illustration 1**).
5. Débranchez le connecteur du filage de l'assemblage de l'allumeur relié au contrôle au gaz (**voir Illustration 2**).
6. Débranchez le connecteur du filage principal relié au contrôle au gaz (**voir Illustration 2**).
7. Débranchez les deux (2) fils reliant l'assemblage de l'allumeur au détecteur de vapeurs inflammables en enlevant le couvercle protecteur et le détecteur de vapeurs inflammables (**voir Illustrations 1 et 3**).
8. Enlevez la partie droite de la porte d'accès interne à la chambre de combustion de la façon suivante :
A - Enlevez les deux (2) vis du côté droit de la porte.
B - Enlevez les deux (2) vis joignant les deux (2) portes d'accès ensemble (**voir Illustration 1**).

Illustration 1

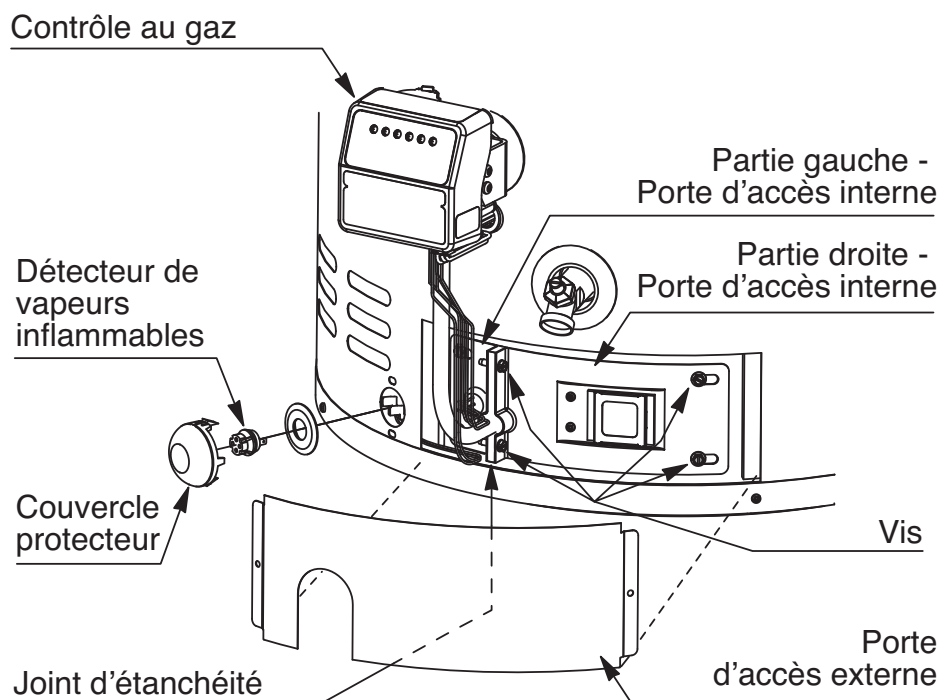

9. Enlevez la partie gauche de la porte d'accès interne à la chambre de combustion en enlevant les deux (2) vis du côté gauche de la porte (**voir Illustration 1**).
10. Dévissez la bague du conduit de gaz rattachée au contrôle au gaz (**voir Illustration 2**).
11. Sortir l'assemblage du brûleur de la chambre de combustion.
12. Enlevez l'assemblage de l'allumeur du conduit de gaz (**voir Illustration 3**).
13. Installez l'assemblage de l'allumeur sur le conduit de gaz fourni avec la trousse de conversion.

Illustration 2

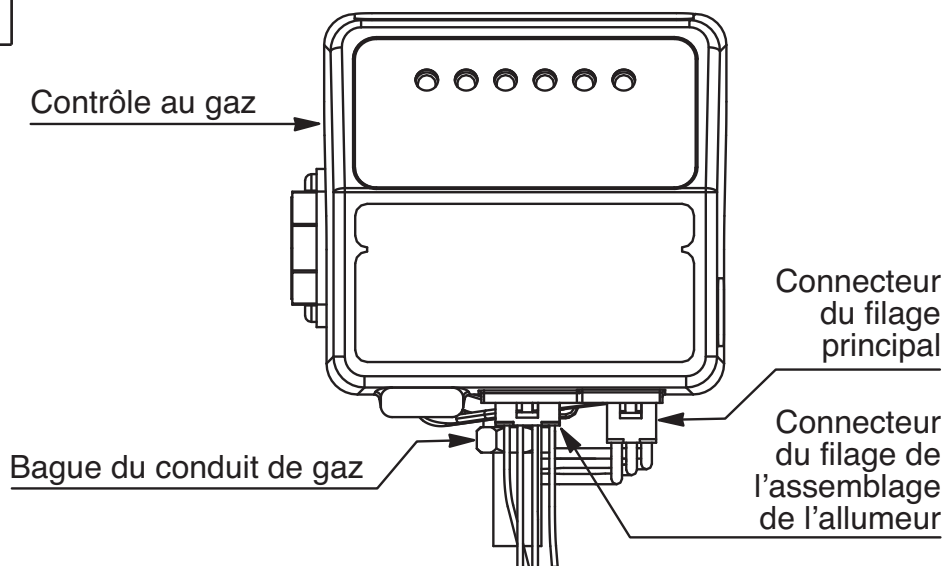



**Suivre les directives ci-dessous
pour une conversion du gaz naturel
au gaz propane**

(trousses No 06999011-A et 06999013-A)

14. Dévissez le contrôle au gaz naturel et remplacez-le par le contrôle au gaz propane fourni avec la trousse de conversion (**voir Illustration 1**).
15. Remettez en place l'assemblage du brûleur au gaz propane fourni avec la trousse de conversion dans la chambre de combustion en vous assurant que l'extrémité plate du conduit de gaz est insérée dans la fente du support du conduit soudée à la chambre de combustion.



**Suivre les directives ci-dessous
pour une conversion du gaz propane
au gaz naturel**

(trousses No 06999010-A et 06999012-A)

14. Dévissez le contrôle au gaz propane et remplacez-le par le contrôle au gaz naturel fourni avec la trousse de conversion (**voir Illustration 1**).
15. Remettez en place l'assemblage du brûleur au gaz naturel fourni avec la trousse de conversion dans la chambre de combustion en vous assurant que l'extrémité plate du conduit de gaz est insérée dans la fente du support du conduit soudée à la chambre de combustion.



**Suivre les directives ci-dessous
pour une conversion du gaz naturel au gaz propane
ET pour une conversion du gaz propane au gaz naturel**

16. Vissez la bague du conduit de gaz dans le contrôle au gaz (**voir Illustration 2**).
17. Inspectez le joint d'étanchéité situé à l'intérieur des portes d'accès interne pour vérifier s'il est endommagé. S'il est endommagé, remplacez la ou les porte(s) d'accès interne(s) (**voir Illustration 1**).
18. Remettez en place la partie gauche de la porte d'accès interne à la chambre de combustion (**voir Illustration 1**).
19. Remettez en place la partie droite de la porte d'accès interne à la chambre de combustion (**voir Illustration 1**).
20. Branchez le connecteur du filage principal au contrôle au gaz (**voir Illustration 2**).
21. Branchez le connecteur du filage de l'assemblage de l'allumeur au contrôle au gaz (**voir Illustration 2**).
22. Branchez les deux (2) fils reliant l'assemblage de l'allumeur au détecteur de vapeurs inflammables et réinstallez le détecteur de vapeurs inflammables et le couvercle protecteur (**voir Illustrations 1 et 3**).
23. Installez la porte d'accès externe à la chambre de combustion (**voir Illustration 1**).

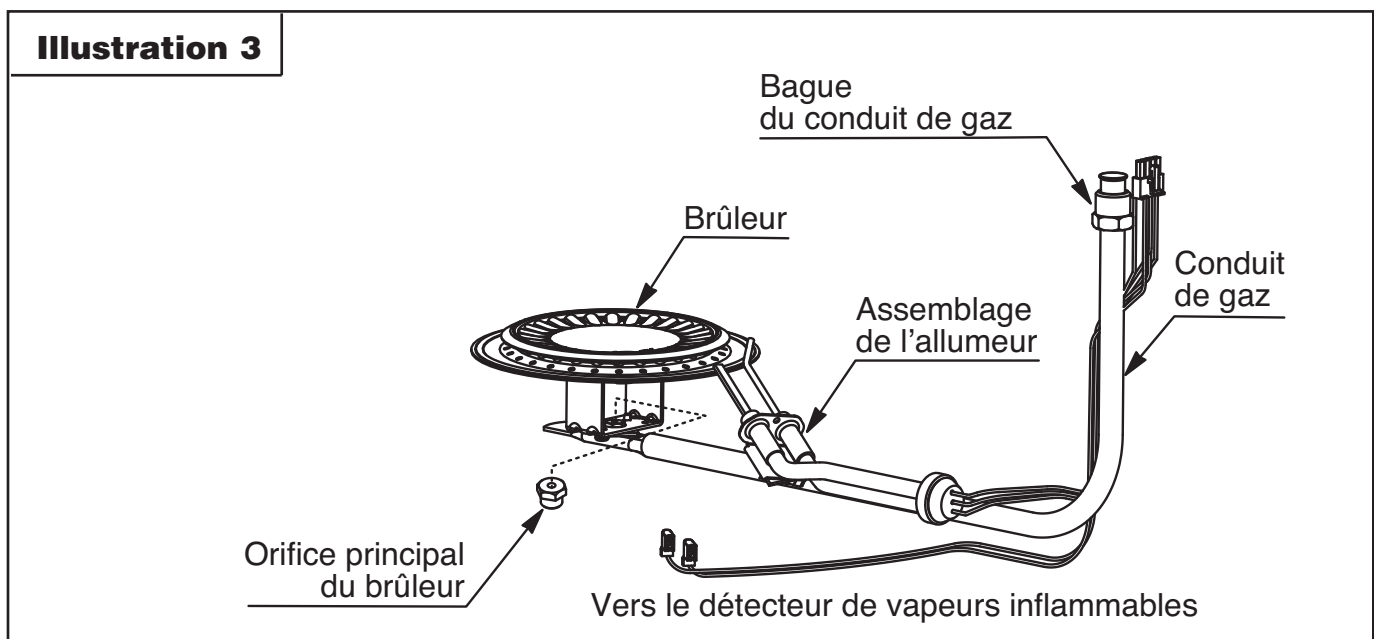

24. Enlevez l'unité de ventilation située sur le dessus du chauffe-eau (en dévissant les quatre (4) vis) (**voir Illustration 4**).



**Suivre les directives ci-dessous
pour une conversion du gaz naturel
au gaz propane**
(trousses No 06999011-A et 06999013-A)

25. Enlevez la chicane de cheminée pour le gaz naturel de la cheminée interne du chauffe-eau en la tirant vers l'extérieur (**voir Illustration 4**).

26. Installez la nouvelle chicane de cheminée pour le gaz propane fournie avec la trousse de conversion (**voir Illustration 4**).



**Suivre les directives ci-dessous
pour une conversion du gaz propane
au gaz naturel**
(trousses No 06999010-A et 06999012-A)

25. Enlevez la chicane de cheminée au gaz propane de la cheminée interne du chauffe-eau en la tirant vers l'extérieur (**voir Illustration 4**).

26. Installez la nouvelle chicane de cheminée pour le gaz naturel fournie avec la trousse de conversion (**voir Illustration 4**).



**Suivre les directives ci-dessous
pour une conversion du gaz naturel au gaz propane
ET pour une conversion du gaz propane au gaz naturel**

27. Réinstallez l'unité de ventilation sur le dessus du chauffe-eau (**voir Illustration 4**).

28. Transcrivez le numéro de série et le code de la date inscrits sur la plaque signalétique de votre chauffe-eau sur la plaque signalétique fournie avec la trousse de conversion (**voir Illustration 5**).

29. Apposez cette nouvelle plaque signalétique **PAR-DESSUS** la plaque originale du chauffe-eau.

30. Fixez l'étiquette de conversion sur l'extérieur du chauffe-eau, près de la plaque signalétique. L'étiquette doit être remplie et signée par un installateur certifié ou une agence de service qualifiée (**voir Illustration 6**).

31. Remplissez le chauffe-eau d'eau.

32. Gardez les pièces inutilisées pour des conversions futures.

33. Il est fortement recommandé qu'une analyse de combustion soit faite et que le débit d'alimentation de gaz soit vérifié pour assurer le fonctionnement sécuritaire du chauffe-eau.

Illustration 4

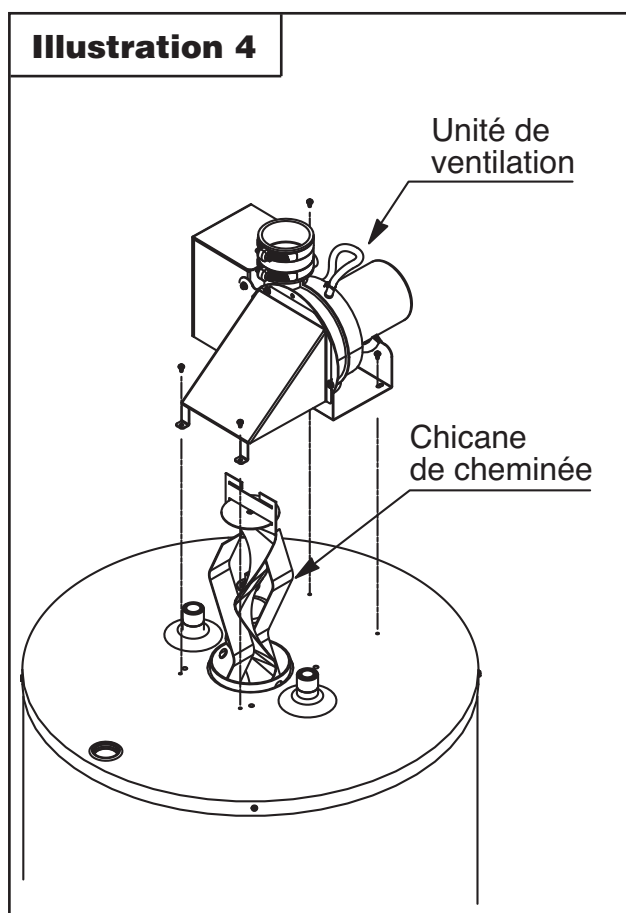
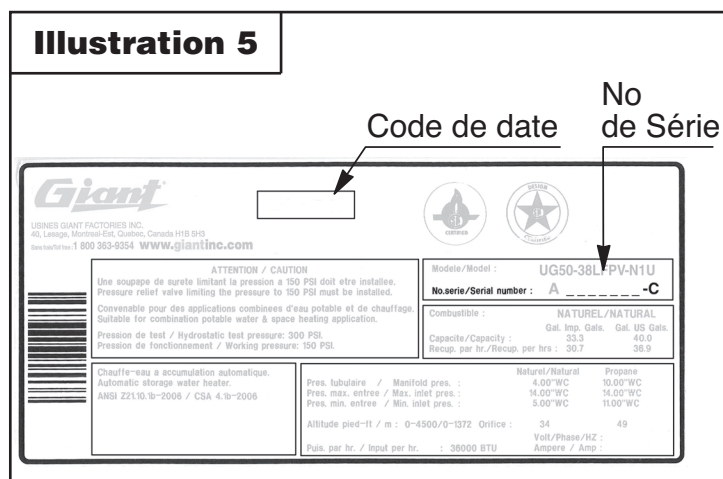

Illustration 5



Test des raccordements de gaz contre les fuites

Vous **DEVEZ** tester tous les raccordements de gaz contre les fuites avant de mettre en marche le chauffe-eau.

- Allumez le chauffe-eau tel que mentionné dans le manuel du propriétaire.
- À l'aide d'une solution constituée d'eau et de savon ou d'une solution pour tester les fuites, testez tous les raccordements de gaz au contrôle au gaz en les vaporisant avec la solution. L'apparition de bulles indique la présence d'une fuite. Si tel est le cas, resserrez le raccord et testez de nouveau. Veuillez éviter de mouiller les fils de l'allumeur.

Inscriptions

L'étiquette de conversion fournie avec cette trousse **DOIT ÊTRE** remplie et fixée sur le chauffe-eau près de la plaque signalétique lorsque la conversion est effectuée, tel que spécifié au point 30 de la page 5 (**voir Illustration 6**).

La plaque signalétique fournie avec cette trousse **DOIT ÊTRE** remplie avec le code de date et le no de série se trouvant sur la plaque signalétique originale du chauffe-eau. Cette nouvelle plaque signalétique **DOIT ÊTRE** apposée par-dessus la plaque originale du chauffe-eau, tel que spécifié au point 29 de la page 5.

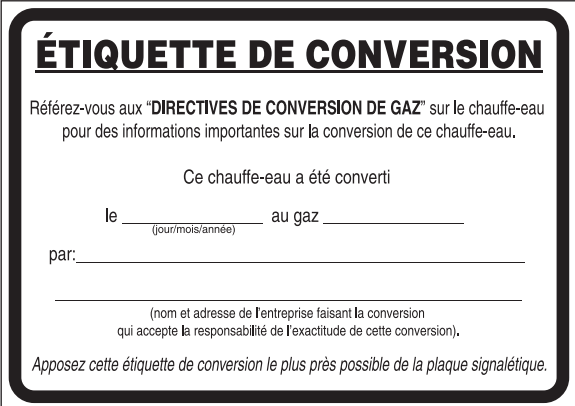
Illustration 6	 <p>ÉTIQUETTE DE CONVERSION</p> <p>Référez-vous aux "DIRECTIVES DE CONVERSION DE GAZ" sur le chauffe-eau pour des informations importantes sur la conversion de ce chauffe-eau.</p> <p>Ce chauffe-eau a été converti</p> <p>le _____ au gaz _____ <small>(jour/mois/année)</small></p> <p>par: _____</p> <p><small>(nom et adresse de l'entreprise faisant la conversion qui accepte la responsabilité de l'exactitude de cette conversion).</small></p> <p><i>Apposez cette étiquette de conversion le plus près possible de la plaque signalétique.</i></p>
-----------------------	---

Liste de vérification pour la conversion

- Avez-vous installé l'assemblage de l'allumeur sur le conduit de gaz fourni?
- Avez-vous installé le nouvel assemblage du brûleur dans la chambre de combustion?
- Avez-vous changé le contrôle au gaz?
- Avez-vous inspecté les joints d'étanchéité des portes d'accès internes?
- Avez-vous changé la chicane de cheminée?
- Avez-vous testé contre les fuites tous les raccordements de gaz?
- Avez-vous rempli le chauffe-eau d'eau?
- Avez-vous transcrit les informations appropriées (code de date et no de série) sur la plaque signalétique fournie et apposé cette dernière **PAR-DESSUS** l'ancienne plaque sur le chauffe-eau?
- Avez-vous rempli et fixé l'étiquette de conversion sur le chauffe-eau près de la plaque signalétique?