

Chauffe-eau commerciaux électriques

MODÈLES 1122

100 gallons impériaux / 455 litres

Modèle	Capacité		Puissance (kW)	Voltage (Volts)	Ph.	Dimensions pouces (cm)		Poids lb (kg)
	gal (imp)	Litres				H	D	
1122	100	455	3 à 6	208	1	67 3/8 (171)	28 1/4 (72)	423 (192)
1122	100	455	3 à 6	240	1	67 3/8 (171)	28 1/4 (72)	423 (192)

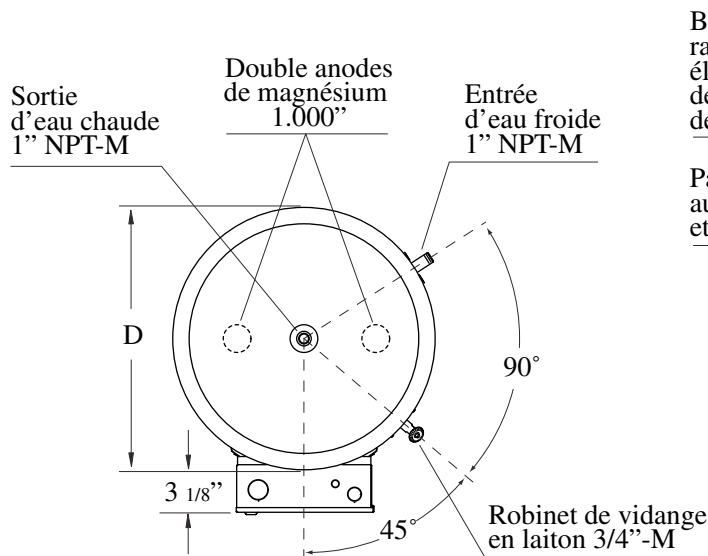

Boîte de raccordement électrique avec débouchures de 3/4" à 1 1/4"

Panneau d'accès aux éléments et thermostats

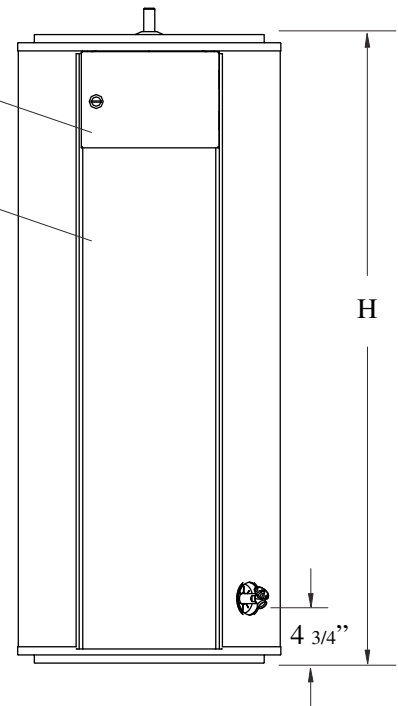

NOM DU PROJET

ADRESSE

ENTREPRENEUR

ADRESSE

INGÉNIEUR

DATE DE SOUMISSION

PRODUIT REQUIS

NO. DE MODÈLE

DIMENSION

QUANTITÉ

NO. DE MODÈLE

DIMENSION

QUANTITÉ

NO. DE MODÈLE

DIMENSION

QUANTITÉ

NO. DE MODÈLE

DIMENSION

QUANTITÉ

REQUIS POUR LE

Conformément à la politique d'amélioration continue de nos produits, Usines Giant inc. se réserve le droit de faire tout changement sans préavis.

giantinc.com