

Chauffe-eau commerciaux électriques

MODÈLES 1129

100 gallons impériaux / 455 litres

Modèle	Capacité		Puissance (kW)	Voltage (Volts)	Ph.	Dimensions pouces (cm)		Poids lb (kg)
	gal (imp)	Litres				H	D	
1129	100	455	27 à 54	208	1-3	67 ³ / ₈ (171)	28 ¹ / ₄ (72)	423 (192)
1129	100	455	27 à 54	240	1-3	67 ³ / ₈ (171)	28 ¹ / ₄ (72)	423 (192)
1129	100	455	27 à 63	600	3	67 ³ / ₈ (171)	28 ¹ / ₄ (72)	423 (192)

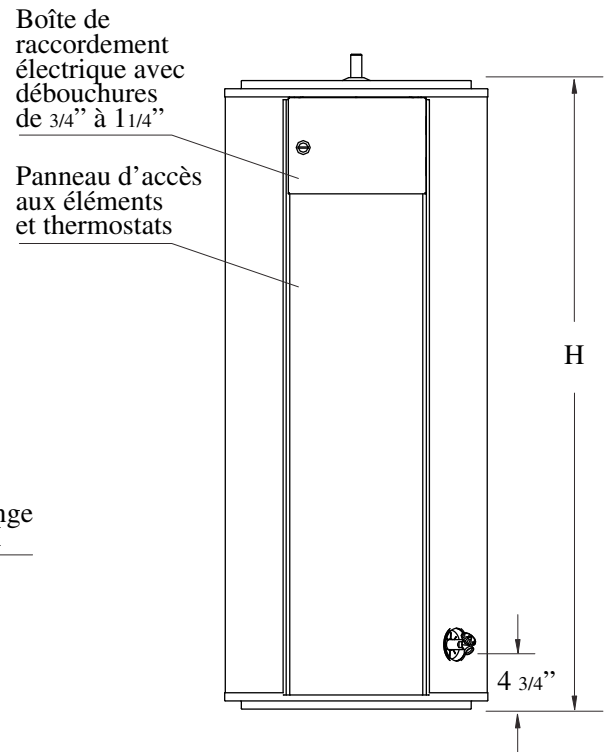
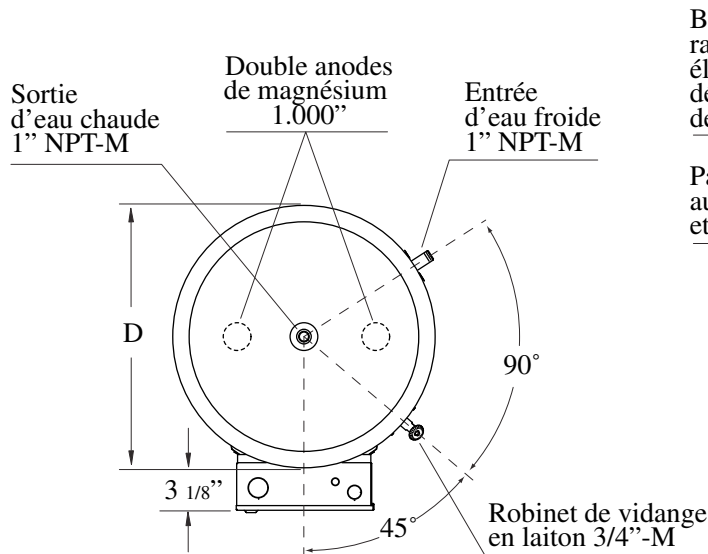

NOM DU PROJET

ADRESSE

ENTREPRENEUR

ADRESSE

INGÉNIEUR

DATE DE SOUMISSION

PRODUIT REQUIS

NO. DE MODÈLE DIMENSION QUANTITÉ

NO. DE MODÈLE DIMENSION QUANTITÉ

NO. DE MODÈLE DIMENSION QUANTITÉ

NO. DE MODÈLE DIMENSION QUANTITÉ

REQUIS POUR LE

Conformément à la politique d'amélioration continue de nos produits, Usines Giant inc. se réserve le droit de faire tout changement sans préavis.

giantinc.com