

FICHE TECHNIQUE D'ESTIMATION

Chauffe-eau compacts électriques
entrée d'eau froide sur le côté

MODÈLES 112SEO

10 gallons impériaux / 45 litres
isolés avec 1¼ pouces d'isolant de fibre de verre

Modèle	Capacité		Puissance	Voltage	Diamètre (A) po. (cm)	Hauteur (B) po. (cm)	C po. (cm)	D	E	F po. (cm)	Raccords des connexions	Poids lb (kg)
	gal (imp)	Litres										
112SEO-1R5M	10	45	1 500W	120V	16 (41)	22¼ (57)	2½ (6)	45°	45°	16½ (42)	¾" NPT	55 (25)
112SEO-2R5M	10	45	2 250W	208V	16 (41)	22¼ (57)	2½ (6)	45°	45°	16½ (42)	¾" NPT	55 (25)
112SEO-3R5M	10	45	3 000W	240V	16 (41)	22¼ (57)	2½ (6)	45°	45°	16½ (42)	¾" NPT	55 (25)

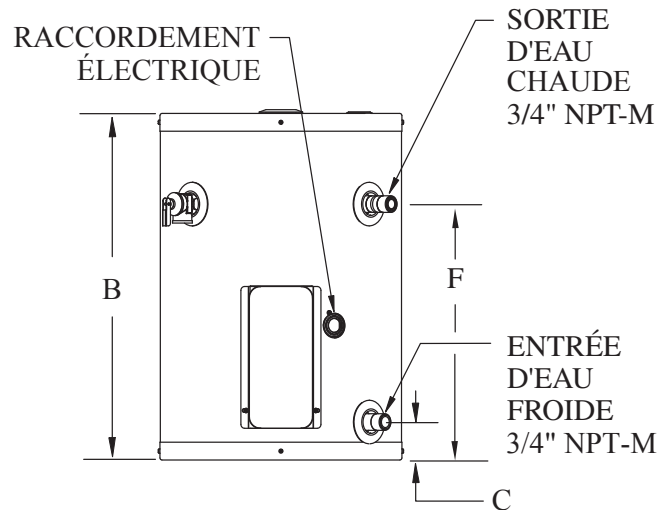
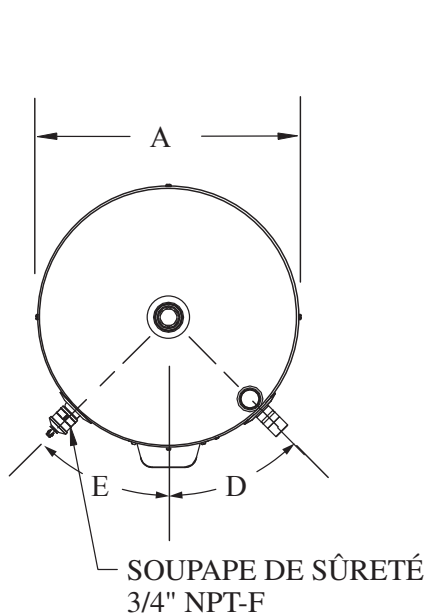

NOM DU PROJET

ADRESSE

ENTREPRENEUR

ADRESSE

INGÉNIEUR

DATE DE SOUMISSION

PRODUIT REQUIS

NO. DE MODÈLE DIMENSION QUANTITÉ

NO. DE MODÈLE DIMENSION QUANTITÉ

NO. DE MODÈLE DIMENSION QUANTITÉ

NO. DE MODÈLE DIMENSION QUANTITÉ

REQUIS POUR LE

Conformément à la politique d'amélioration continue de nos produits, Usines Giant inc. se réserve le droit de faire tout changement sans préavis.

giantinc.com