



FICHE TECHNIQUE D'ESTIMATION

CHAUFFE-EAU RÉSIDENTIELS AU MAZOUT AVEC CHEMINÉE CENTRALE MODÈLES OG50

**50 GALLONS AMÉRICAINS / 41,6 GALLONS IMPÉRIAUX
ISOLÉS AVEC UN POUCE ET QUART D'ISOLATION ÉCOLOGIQUE**

| Modèle | Capacité | | | Taux de chauffage | Puissance | Récupération 90°F/50°C | | | Poids à la livraison | |
|--------|----------|--------|-----------|-------------------|-----------|------------------------|-----|-----------|----------------------|-----|
| | gal (US) | Litres | gal (Imp) | | | gal (US) | L | gal (Imp) | lb | kg |
| OG50 | 50 | 189 | 41,6 | 0,75 | 103 000 | 114 | 433 | 95,3 | 238 | 108 |
| OG50 | 50 | 189 | 41,6 | 0,85 | 117 000 | 130 | 492 | 108,2 | 238 | 108 |

| DIMENSIONS (pouces/cm) | | | | | | | | | | | | |
|------------------------|-----------|--------|------------|-------|--------|------------|-------|-----------|------|------|------|----------|
| Modèle | A | B | C | D | E | F | G | H | I | J | K | L |
| Tous OG50 | 17 3/4/45 | 53/135 | 60 1/2/154 | 28/71 | 62/157 | 64 1/2/164 | 11/28 | 22 1/2/57 | 6/15 | 50,3 | 39,5 | 9 3/4/25 |

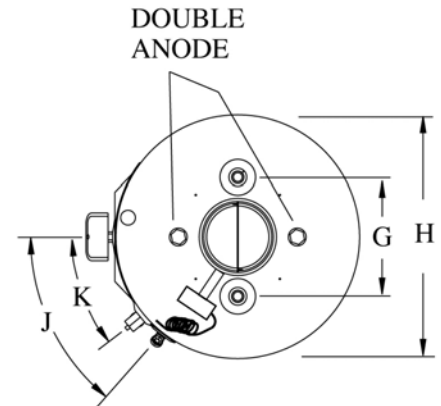
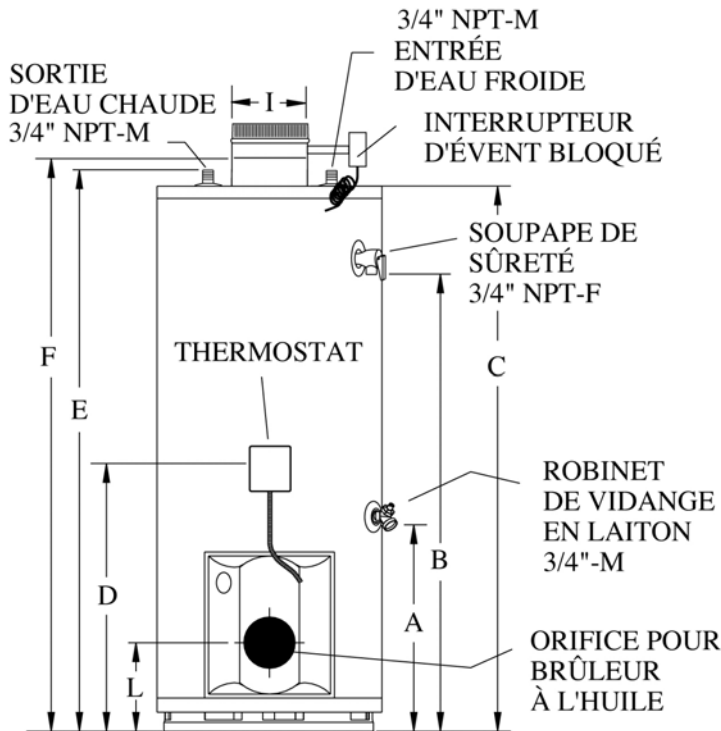

NOM DU PROJET: _____
 ADRESSE: _____

ENTREPRENEUR: _____
 ADRESSE: _____

INGÉNIEUR: _____

DATE DE SOUMISSION: _____
 PRODUIT REQUIS: _____

| NO. DE MODÈLE | DIMENSION | QUANTITÉ |
|---------------|-----------|----------|
| | | |
| | | |
| | | |
| | | |
| | | |

REQUIS POUR LE: _____

Usines Giant inc.
 40, avenue Lesage, Montréal-Est (Québec) Canada H1B 5H3
 Téléphone : (514) 645-8893 Télécopieur : (514) 640-0969 www.giantinc.com