



FICHE TECHNIQUE D'ESTIMATION

CHAUFFE-EAU COMMERCIAUX AU GAZ NATUREL AVEC REGISTRE D'ÉVACUATION MODÈLES UG73

73 GALLONS AMÉRICAINS / 61 GALLONS IMPÉRIAUX

Modèle	Capacité		Type de gaz	Puissance Btu	Récupération 100°F/56°C			Altitude	Poids à la livraison		
	gal (US)	Litres gal (Imp)			gal (US)	Litres	gal (Imp)		lb	kg	
UG73-125NH	73	276	61	N	112 000	106	401	88	N&H	429	195
UG73-125N	73	276	61	N	125 000	118	447	98	N	429	195
UG73-150NH	73	276	61	N	135 000	128	484	107	N&H	429	195
UG73-150N	73	276	61	N	150 000	142	537	118	N	429	195
UG73-200NH	73	276	61	N	180 000	170	643	142	N&H	429	195
UG73-200N	73	276	61	N	200 000	189	715	157	N	429	195

Modèle	DIMENSIONS (pouces/cm)													
	A	B	C	D	E1	E2	E3	E4	F	G	H	I	J	K
Tous UG73	16/41	52½/133	64¼/163	6¼/16	25¼/64	58¾/148	25¼/64	58¾/148	69/175	32¾/84	26/67	6/15	40°	11°

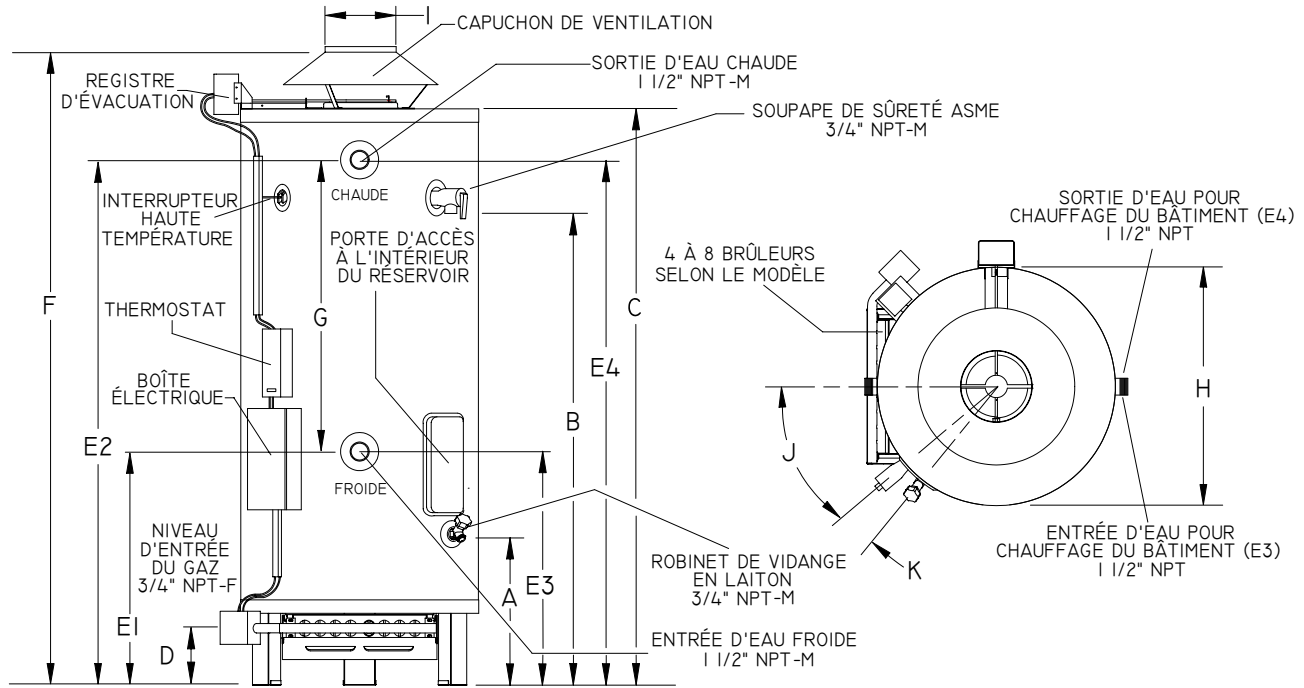

NOM DU PROJET : _____

ADRESSE : _____

ENTREPRENEUR : _____

ADRESSE : _____

INGÉNIEUR : _____

DATE DE SOUMISSION : _____

PRODUIT REQUIS : _____

NO. DE MODÈLE	DIMENSION	QUANTITÉ
_____	_____	_____
_____	_____	_____
_____	_____	_____
_____	_____	_____

REQUIS POUR LE : _____

Usines Giant inc.

40, avenue Lesage, Montréal-Est (Québec) Canada H1B 5H3

Téléphone : (514) 645-8893 Télécopieur : (514) 640-0969 www.giantinc.com

Conformément à notre politique de recherche et développement pour de meilleurs produits, Usines Giant inc. se réserve le droit de faire tout changement sans préavis.