

## FICHE TECHNIQUE D'ESTIMATION

Chauffe-eau résidentiel au gaz naturel ou propane à évacuation directe selon la norme « FVIR »

### MODÈLES UG50

41,6 gallons impériaux / 50 gallons américains

isolés avec 2 pouces d'isolant écologique **GREENFOAM™**

Tous les modèles respectent ou dépassent les normes d'efficacité énergétique RNCan

Modèle	Capacité			Type de gaz	Puissance Btu	Récupération 90 °F / 50 °C			Numéro E. F.	Altitude	Poids à la livraison lb (kg)
	gal (US)	Litres	gal (Imp)			gal (US)	Litres	gal (Imp)			
UG50-36TFDVF-P2U	50	189	41,6	LP	36 000	36,9	139	30,7	0,58	N & H	185 (84)
UG50-41TFDVF-P2U	50	189	41,6	LP	41 000	42,0	159	35,0	0,58	N	190 (86)
UG50-36TFDVF-N2U	50	189	41,6	N	36 000	36,9	139	30,7	0,58	N & H	185 (84)
UG50-41TFDVF-N2U	50	189	41,6	N	41 000	42,0	159	35,0	0,58	N	190 (86)

#### DIMENSIONS pouces (cm)

Modèle	A	B	C	D	E	F		G	H	I	J	K	L		M
						Min.	Max.						Min.	Max.	
Tous UG50	7 3/8 (18)	48 1/4 (123)	56 1/2 (144)	12 3/8 (31)	57 5/8 (146)	76 (193)	144 (366)	8 (20)	22 (56)	6 (15)	17,5"	90,0"	26 (66)	90 (229)	17 1/4 (44)

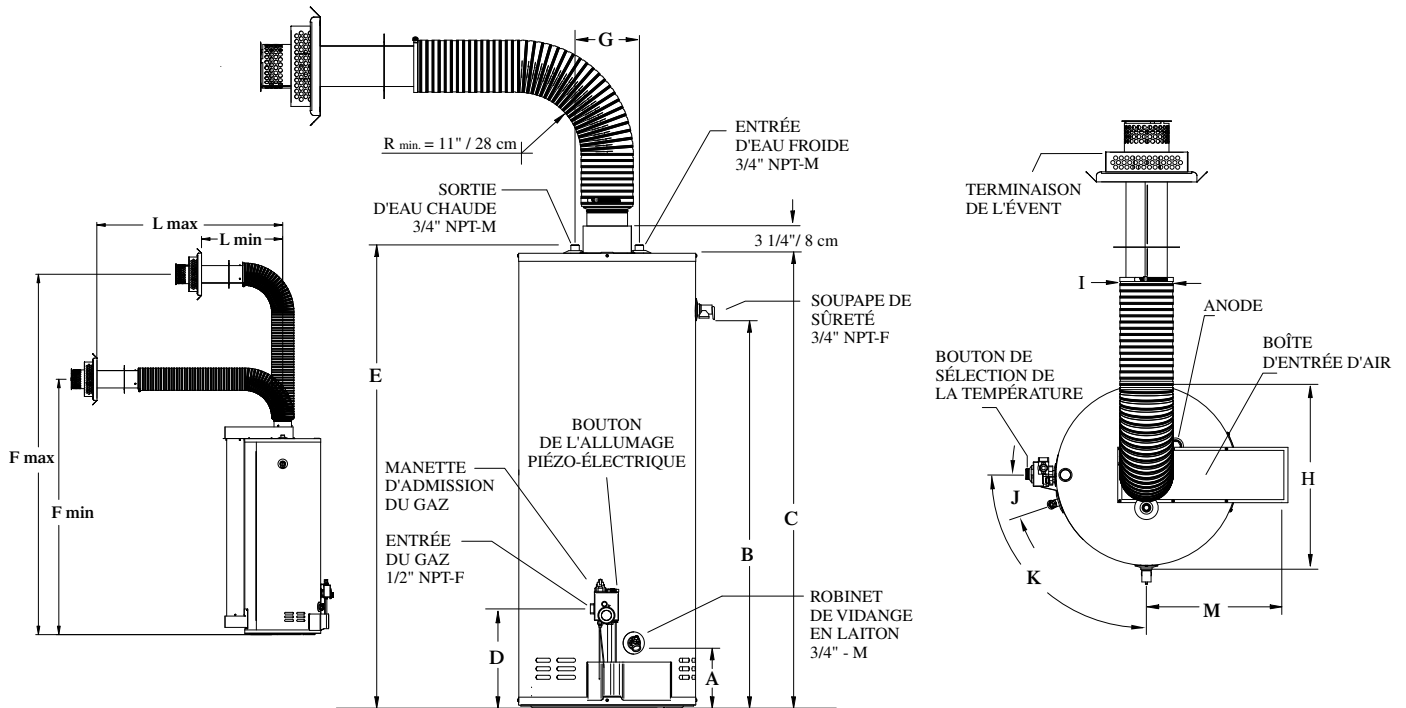

NOM DU PROJET

DATE DE SOUMISSION

ADRESSE

PRODUIT REQUIS

ENTREPRENEUR

NO. DE MODÈLE

DIMENSION

QUANTITÉ

ADRESSE

NO. DE MODÈLE

DIMENSION

QUANTITÉ

INGÉNIEUR

NO. DE MODÈLE

DIMENSION

QUANTITÉ

NO. DE MODÈLE

DIMENSION

QUANTITÉ

REQUIS POUR LE

Conformément à la politique d'amélioration continue de nos produits, Usines Giant inc. se réserve le droit de faire tout changement sans préavis.

[giantinc.com](http://giantinc.com)