

## FICHE TECHNIQUE D'ESTIMATION

Chauffe-eau résidentiels au gaz naturel à évacuation forcée directe selon la norme « FVIR »

### MODÈLES UG50

40,0 et 41,6 gallons impériaux / 48,0 et 50 gallons américains isolés avec l'isolant écologique 

Tous les modèles rencontrent ou excèdent les normes d'efficacité énergétiques RNCan

| Modèle           | Capacité |        |           | Type de gaz | Puissance BTU | Récupération 90 °F / 50 °C |        |           | Numéro E.F. | Altitude | Poids à la livraison lb (kg) |
|------------------|----------|--------|-----------|-------------|---------------|----------------------------|--------|-----------|-------------|----------|------------------------------|
|                  | gal (US) | Litres | gal (Imp) |             |               | gal (US)                   | Litres | gal (Imp) |             |          |                              |
| UG50-41TFPDV-N2U | 48       | 182    | 40,0      | N           | 41 000        | 43,1                       | 163    | 35,9      | 0,63        | N & H    | 185 (84)                     |
| UG50-54LFPDV-N1U | 50       | 189    | 41,6      | N           | 54 000        | 56,8                       | 215    | 47,2      | 0,60        | N & H    | 210 (95)                     |
| UG50-59LFPDV-N1U | 50       | 189    | 41,6      | N           | 59 000        | 61,2                       | 232    | 51,0      | 0,59        | N & H    | 210 (95)                     |
| UG50-60LFPDV-N1U | 50       | 189    | 41,6      | N           | 60 000        | 63,0                       | 239    | 52,5      | 0,60        | N        | 210 (95)                     |
| UG50-65LFPDV-N1U | 50       | 189    | 41,6      | N           | 65 000        | 67,4                       | 255    | 56,1      | 0,59        | N        | 210 (95)                     |
| UG50-41TFPDV-P2U | 48       | 182    | 40,0      | P           | 41 000        | 43,6                       | 165    | 36,3      | 0,64        | N & H    | 185 (84)                     |

#### DIMENSIONS pouces (cm)

| Modèle            | A          | B            | C            | D           | E            | F            | G     | H       | I       | J     | K     | L           |
|-------------------|------------|--------------|--------------|-------------|--------------|--------------|-------|---------|---------|-------|-------|-------------|
| UG50              | 9 3/8 (18) | 50 1/4 (128) | 58 5/8 (149) | 14 1/4 (36) | 60 1/4 (153) | 68 1/2 (174) | 3 (8) | 22 (56) | 8 (20)  | 17,5° | 90,0° | 16 1/8 (41) |
| UG50-65 & UG50-60 | 9 3/8 (18) | 42 1/2 (123) | 54 3/8 (138) | 14 1/4 (36) | 55 1/2 (141) | 64 1/4 (163) | 3 (8) | 22 (56) | 11 (28) | 15,6° | 90,0° | 16 1/8 (41) |

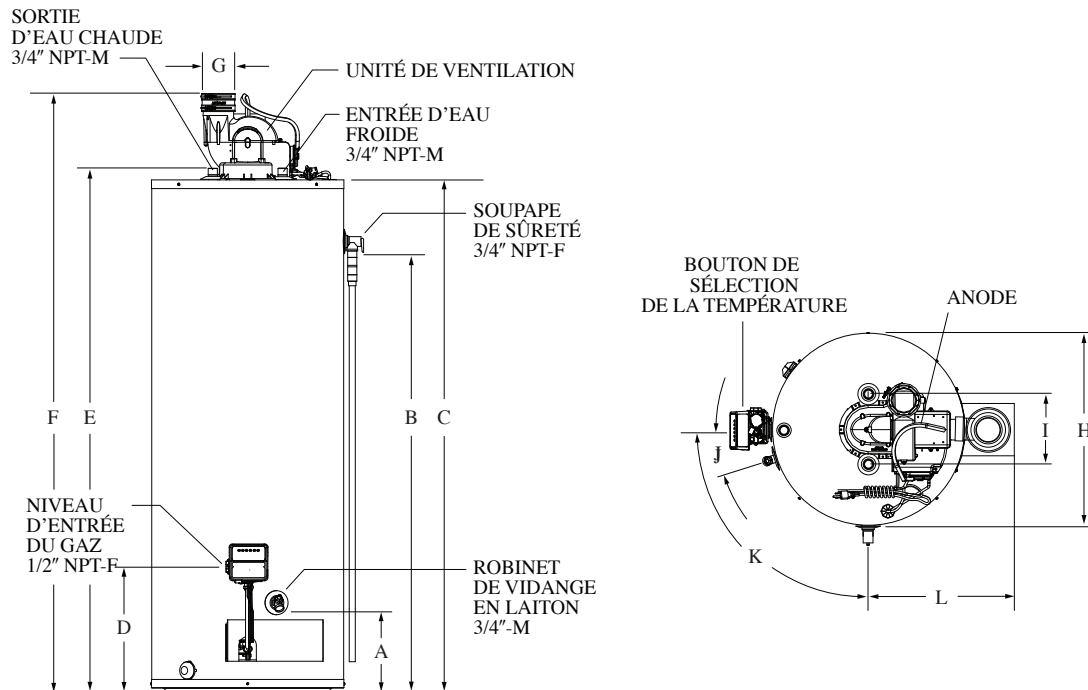

NOM DU PROJET \_\_\_\_\_

DATE DE SOUMISSION \_\_\_\_\_

ADRESSE \_\_\_\_\_

PRODUIT REQUIS \_\_\_\_\_

ENTREPRENEUR \_\_\_\_\_

| NO. DE MODÈLE | DIMENSION | QUANTITÉ |
|---------------|-----------|----------|
| _____         | _____     | _____    |
| _____         | _____     | _____    |
| _____         | _____     | _____    |

ADRESSE \_\_\_\_\_

INGÉNIEUR \_\_\_\_\_

REQUIS POUR LE \_\_\_\_\_

Conformément à notre politique d'amélioration continue de nos produits, Usines Giant inc. se réserve le droit de faire tout changement sans préavis.

[giantinc.com](http://giantinc.com)