

# Giant®

CANADIEN AVANT TOUT 

## CHAUFFE-EAU RÉSIDENTIELS ÉLECTRIQUES COMPACTS

Disponibles dans les modèles  
2, 5, 10, 16 et 22 gallons



# Voici les caractéristiques techniques hors pair pour lesquelles les chauffe-eau Giant résidentiels électriques compacts sont «CONÇUS POUR DURER».

## MODÈLES COMPACTS

- ISOLANT DE FIBRE DE VERRE HAUTE DENSITÉ**  
 Isolation supérieure et efficace tout en étant écologique.
- RACCORDS DI-ÉLECTRIQUES 3/4" NPT INSTALLÉS EN USINE**  
 Prolongent la durée de vie de la cuve, tout en fournissant une excellente protection contre la corrosion.
- ANODE DE MAGNÉSIUM DE HAUTE QUALITÉ**  
 Offre une excellente protection contre les effets corrosifs de l'eau et prolonge la durée de vie de la cuve.
- ÉLÉMENTS CHAUFFANTS**  
 Tous les modèles sont équipés d'éléments immergés vissés fabriqués par Giant et approuvés par CSA. Les éléments chauffants sont faciles à remplacer, car aucun outil spécial n'est requis.
- INTÉRIEUR DE LA CUVE VITRIFIÉE**  
 Un verre au cobalt bleu enrichi de zircon, unique à Giant, est fusionné à un acier spécial à 1 600°F (871°C). Il représente la meilleure protection contre la rouille pour plusieurs années. Cette cuve est certifiée à 300 PSI (2 068 kPa) et peut supporter une pression d'opération de 150 PSI (1 034 kPa).
- CONTRÔLE DE TEMPÉRATURE AUTOMATIQUE**  
 Un thermostat ajustable à vos besoins vous donnera satisfaction pour plusieurs années. Un limiteur de température vous protège contre les situations anormales.
- SOUPAPE DE SÛRETÉ INSTALLÉE EN USINE**  
 Protège la cuve contre les effets dommageables qui peuvent être causés par un excès de température et de pression.
- GARANTIE**  
 Giant offre une garantie limitée sur ses réservoirs résidentiels électriques contre les fuites d'eau pour une période de six (6) ans à partir de la date d'installation. Une garantie limitée d'un (1) an est offerte sur les pièces. Pour de plus amples informations sur la garantie incluant les exceptions, veuillez consulter le manuel d'installation qui est fourni avec chaque chauffe-eau.



40, avenue Lesage, Montréal-Est, Québec, Canada, H1B 5H3  
 Téléphone: (514) 645-8893 • Sans frais: 1 (800) 363-9354  
 Télécopieur général: (514) 640-0969  
 Télécopieur - Service à la clientèle: (514) 645-8413

[giantinc.com](http://giantinc.com)

Conformément à la politique d'amélioration continue de nos produits,  
 Usines Giant inc. se réserve le droit de faire tout changement sans préavis.

## Modèle 103ETE

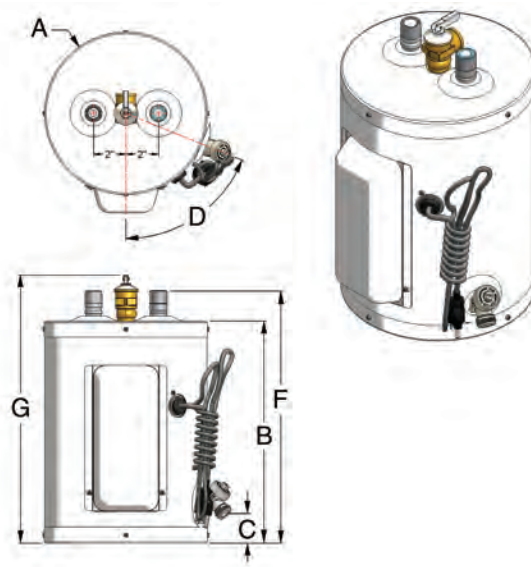

## Modèles 106, 112, 119 et 130SEO

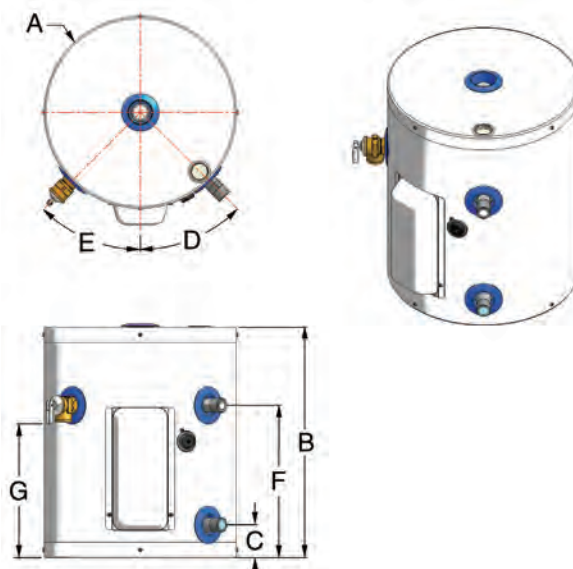

## SPÉCIFICATIONS et DIMENSIONS

Modèle	Volume gal (US) L gal (Imp)			Puissance des éléments						Diamètre (A) pouces (cm)		Hauteur (B) pouces (cm)	C pouces (cm)	D	E	F pouces (cm)		G pouces (cm)		Poids à la livraison lb (kg)			
				120V		208V		240V															
				Watt	Amp.	Watt	Amp.	Watt	Amp.														
103ETE	2,4	9	2	1 500	12,50	---	---	---	---	10	(25)	13 3/4	(35)	1 1/2	(4)	68°	---	15 5/8	(40)	16 1/2	(42)	24	(11)
106SEO	6	23	5	1 500	12,50	2 250	10,8	3 000	12,50	14	(36)	16 7/8	(43)	2 3/8	(6)	45°	45°	11 1/8	(28)	9 3/4	(25)	37	(17)
112SEO	12	45	10	1 500	12,50	2 250	10,8	3 000	12,50	16	(41)	22 1/4	(57)	2 1/2	(6)	45°	45°	16 1/2	(42)	15 1/2	(40)	55	(25)
119SEO	19	73	16	1 500	12,50	2 250	10,8	3 000	12,50	18 1/4	(46)	26 1/2	(67)	2 5/8	(6)	45°	45°	20 5/8	(52)	19	(48)	71	(32)
130SEO	26	100	22	1 500	12,50	2 250	10,8	3 000	12,50	21 7/8	(56)	31	(79)	2 3/8	(6)	45°	45°	23 7/8	(61)	22 1/2	(57)	90	(41)